



Informasjon:

Dette er en generell monteringsanvisning som går over de grunnleggende prinsipp.

Midthaugs typegodkjente veggstiger tilfredsstiller Arbeidstilsynets krav til typegodkjenning.

Ved høyder over 2,5 meter skal stigen utstyres med ryggbøyle.

Over 6 meter skal det monteres vekslingsrepos.

Stigene leveres med stag og konsoller som gir en avstand på 190-390 mm mellom vegg og sidevanger.

Det bør også monteres håndledere i toppen av stigen, denne gjør adkomst til stigen enklere og tryggere.

Om man ønsker å sperre av stigen i bunn kan det etter-monteres klatrestengsel.

Montering av Veggstige

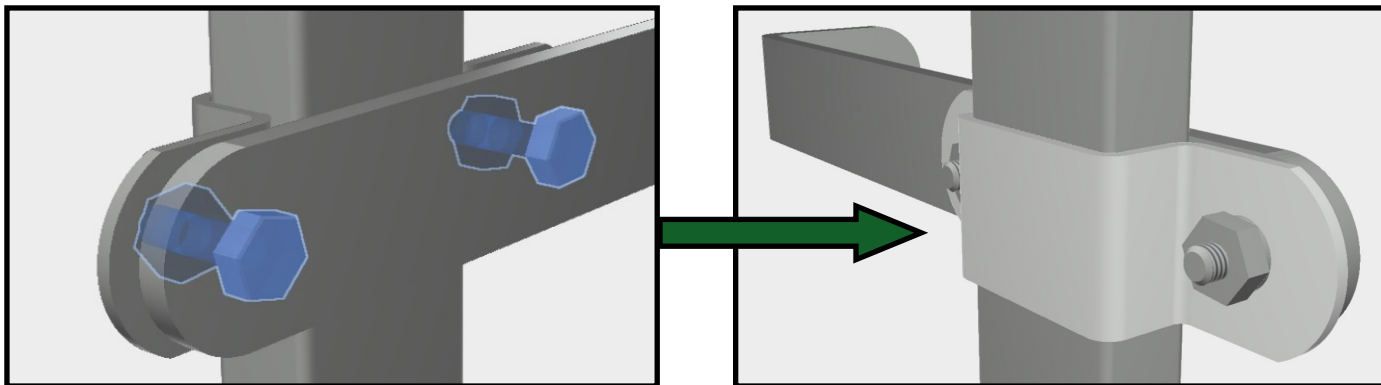

1. Stag monteres til veggstige.

Til dette brukes klammer,

M8x25 mm skruer og M08 mutter.

Disse monteres maks 1 meter fra enden,

og maks 3 meter avstand mellom hvert par med stag.

Enkle stag monteres øverst, doble stag monteres nederst.

2. Stigen plasseres i ønsket posisjon på veggen.

Sikre stigen forsvarlig med f.eks. tau, kjetting eller lignende.

Stag justeres om nødvendig, for å sikre godt feste til veggen.

Plassering av skruer til veggen merkes av, og forbores.

Ø5 mm, ca. 50 mm inn i treverk.

Ø12 mm, ca. 75 mm inn i betong.

Hvert festepunkt skal holde en horisontal belastning på 0,8kN (80 kg). Det forutsetter at fasademateriale er av en slik kvalitet at festet holder.

Dersom IKKE betlastning kan garanteres med sikkerhet, må festene prøves og antall forankringer økes.

3. Stigen skrues fast til veggen.

Bruk medfølgende treskruer Ø10x75 mm eller tilsvarende.

Til betong monteres nylon plugg i hullet før man skrur.

1. Bor hullet. Fjern støv.

2. Stikk plugg med korrekt skrue inn i hullet.

3. Skru fast.

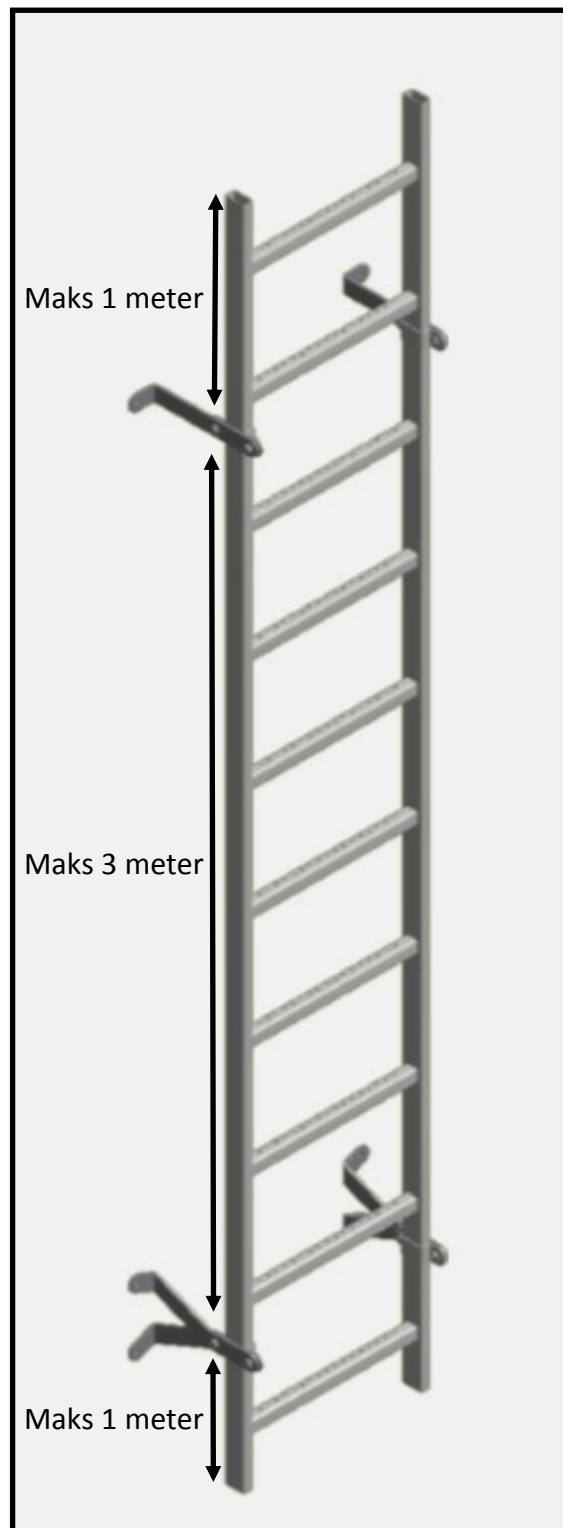

Montering av håndledere

1. Skal stigen utstyres med ryggbøyer er det krav til at ryggbøylen går 1 meter over gesims.
Stigen må da utstyres med håndleder par.

Disse festes enkelt til stige med klammer, M8x25 mm skrue, og M08 mutter.
Juster håndledere til korrekt høyde, 1 meter.

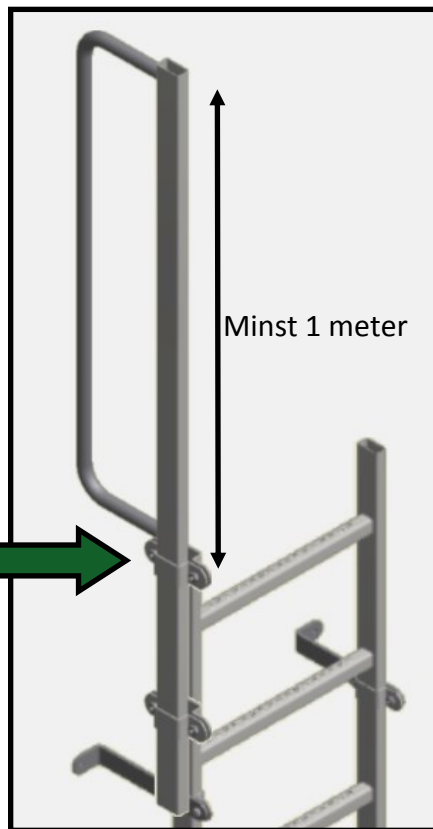
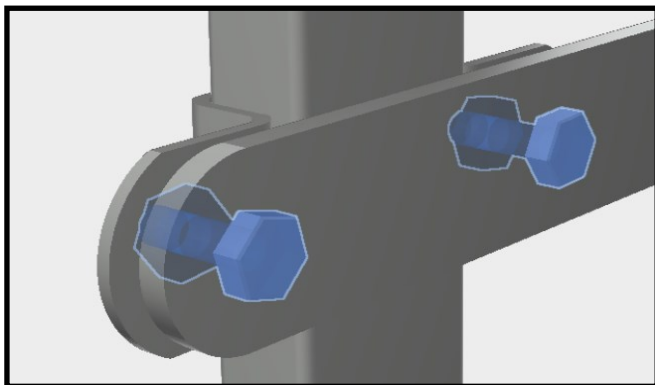

Montering av ryggbøyer

1. Ryggbøylen levers som 90 cm moduler.
Øverste ryggbøyle skal være minst 1 meter over tak.
Denne festes da til håndleder. Se punkt over.
Disse festes enkelt til stige med klammer, M8x25 mm skrue, og M08 mutter.
Det kan være nødvendig å justere før innfestning.

2. Monter fast spiler til ryggbøylen. 5 stk pr seksjon.
Disse festes med M08x25 mm skrue og M08 mutter.
Ved skjøter må spilene overlape til neste bøyle.

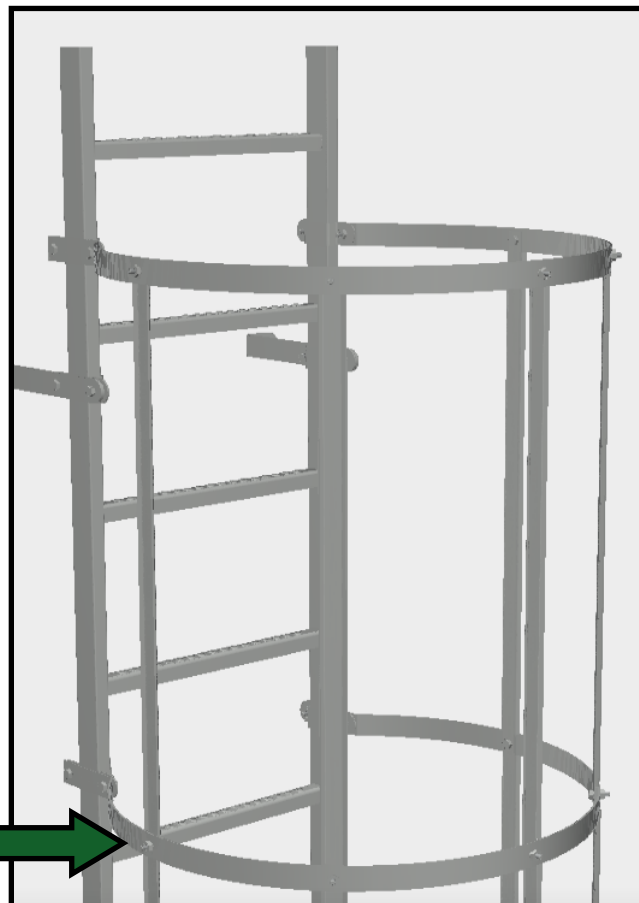
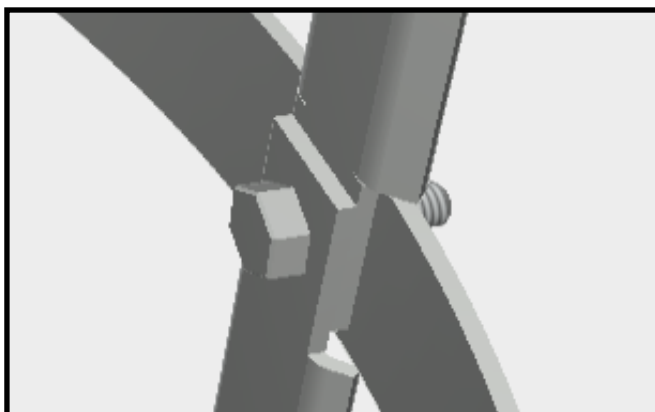

Montering av vekslingsrepos

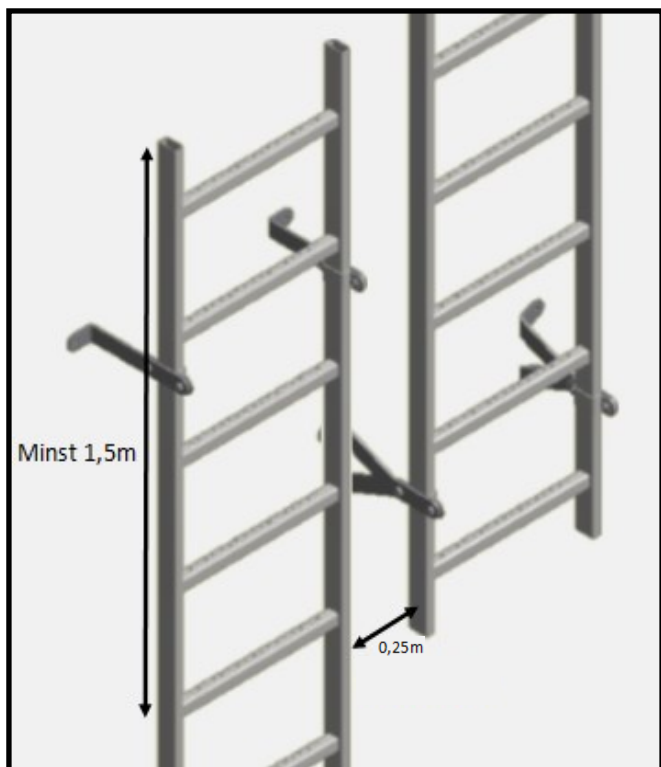

1. Først monteres den andre stigen.
Se først punkt i monteringsanvisning.
Ved veksling må en regne med en overlapp på minst 1,5 meter.
Alternativt kan nedre stige forlenges med en håndleder, og overlappen kan reduseres til minst 0,5 meter.

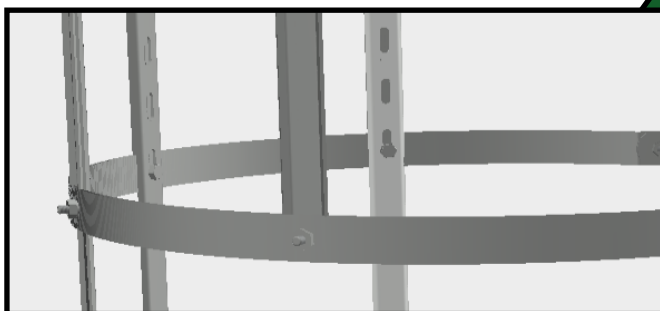

3. Monter halvbøyer til veksling.
Mellom disse monteres 2 stk horisontalspiler.
Etter dette monteres 8 stk vertikalspiler.
Ved overgangen i topp/bunn til ryggbøylene monterer man vertikalspiler med justering.
Disse må tilpasses mot ryggbøylene.
Alle komponenter festes på sammen måte med M08x25 mm skruer og M08 mutter.

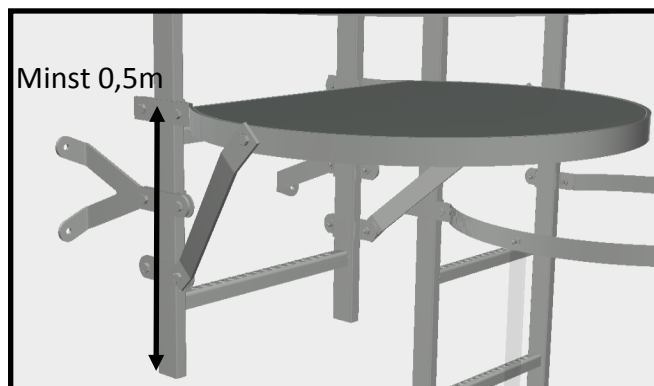

2. Monter fast vekslingrepos.
Disse festes til stige med klammer, M8x25 mm skrue, og M08 mutter.
Mål fra toppen av repos til bunnen av stigen bør være 500 mm.

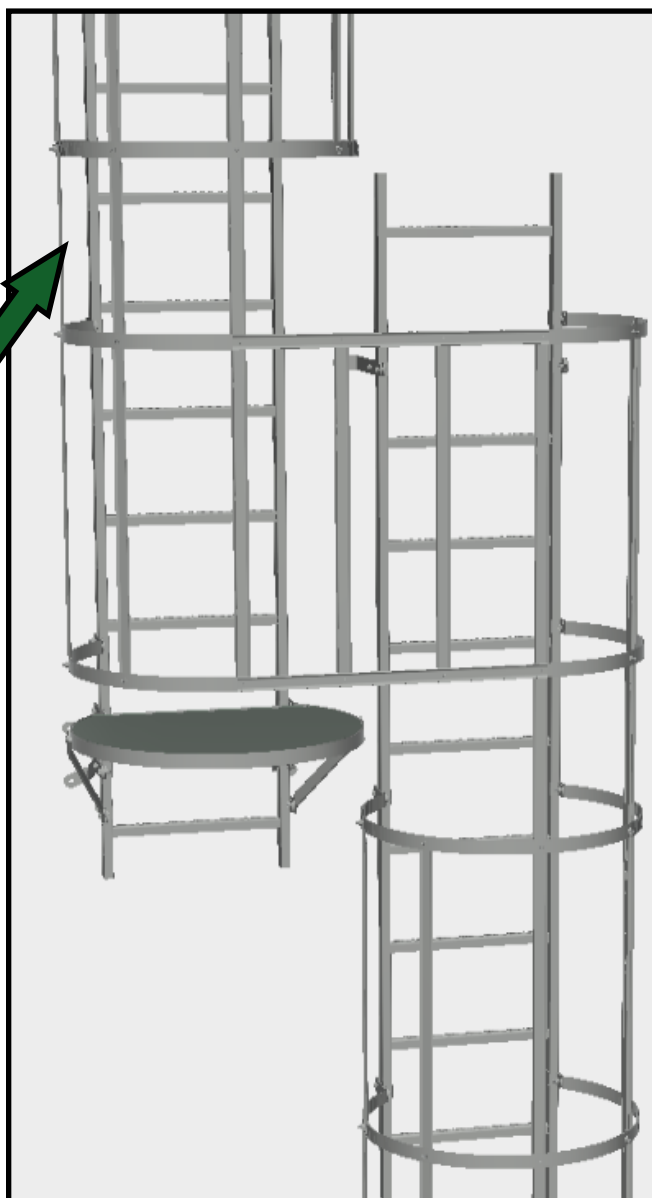

VEDLIKEHOLD

Kontroll av veggstiger:

Kontroller stigenes forankring til vegg med intervaller på 1 år. Festemidler for klammer, ryggbøyle og stag bør også kontrolleres. Om nødvendig må dette etter-strammes.

Rengjøring av veggstiger:

Ved alminnelig vedlikehold benyttes såpevann, med pH-verdi mellom 5 og 8. Det skal etter dette skylles med rent vann.

Reparasjoner av overflate veggstiger:

Ved utbedring av skader hvor metallet er blottlagt:

- Området som skal repareres slipes og rengjøres for løse partikler.
- Eksponert metall påføres primer.
- Reparasjonslakk påføres.

Ved større skader på stålkomponenter må disse demonteres og overflatebehandles på nytt.

HVORFOR VELGE MIDTHAUG?



OVERFLATEBEHANDLING

VARMFORZINKING

Alle våre stålprodukter til utendørs bruk varmforzinkes.

PULVERLAKKERING

Midthaug har et av Scandinavias mest moderne pulverlakkianlegg. Her utføres all pulverlakkbehandling på egne stål- og aluminiumsprodukter. Et 8-trinns forbehandlingsprogram gir et førsteklasses pulverlakkfinish som gjør overflaten motstandsdyktig mot sol, regn, vind og kulde.

Kontakt oss gjerne for mer informasjon om våre produkter og tjenester

Brødrene Midthaug AS

6453 Kleive, Molde

Telefon 71 20 15 00

Besøk oss på internett:

salg@midthaug.no

www.midthaug.no

Facebook:



YouTube:



midthaug